

KING524F

Index / İçindekiler

1	TR	KING524F YANA KAYAR BAHÇE KAPISI MOTORU Kurulum ve kullanım klavuzu	1-11
2	EN	KING524F SLIDING GATE OPERATOR Installation and use instructions	11-22



r-tec

Drive & Control Technologies

KING524F

YANA KAYAR BAHÇE KAPISI MOTORU



TEKNİK ÖZELLİKLER

MOTOR TİPİ	KING524/24V	
Güç Kaynağı	(VAC 50Hz)	230
Motor Güç Kaynağı	(Vac/Vdc)	24
Motor gücü	(W)	70
Çektiği Akım	(A)	1,8
Çalışma Sıcaklığı	(°C)	-20 ÷ +55
IP/Raiting	(IP)	44
Maksimum tork gücü	(N)	600
Hız	(cm/sec)	15/50
Ağırlığı	(Kg)	11
Maksimum Kapı Ağırlığı	(Kg)	500

Not: Motor yüksek hız kapasitesinde olduğundan gerekli önlemleri saha şartlarına göre almak , uygulamalı satan firmaya aittir.

Bizler üretici olarak ;

2 takım emniyet fotoseli, 1 çarpma tamponu, 1 takım boy fotosel veya tampon fotoseli kapının açıldığı yer ve motorun etrafını ulaşılmaz hale getiren fotosel ve kaplama gerekliliğini tavsiye ediyoruz.

r-tec KING524F MEKANİK KURULUM

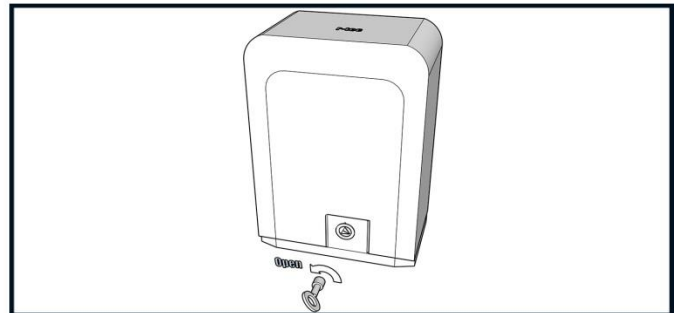
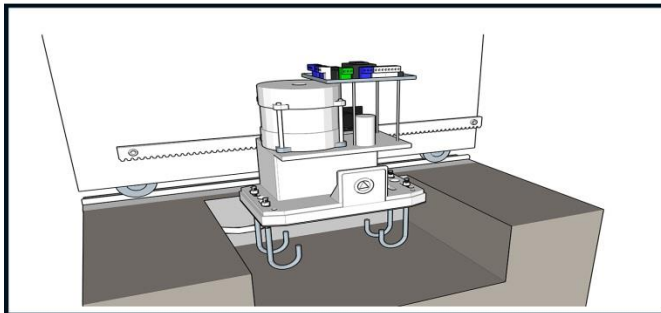
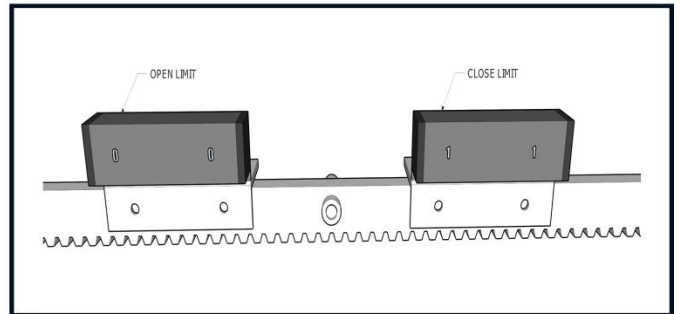
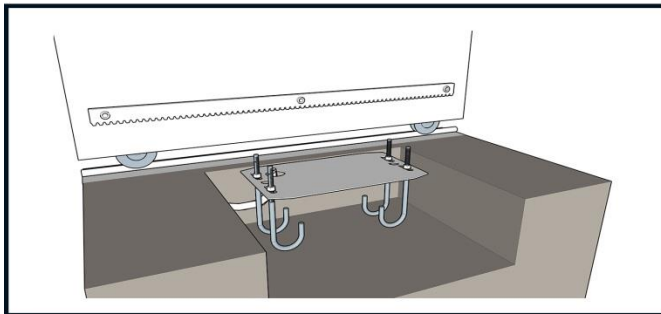
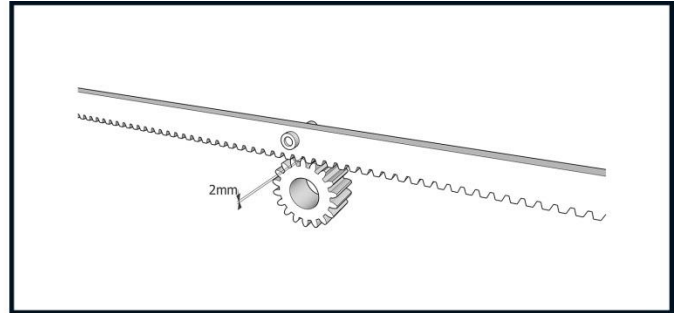
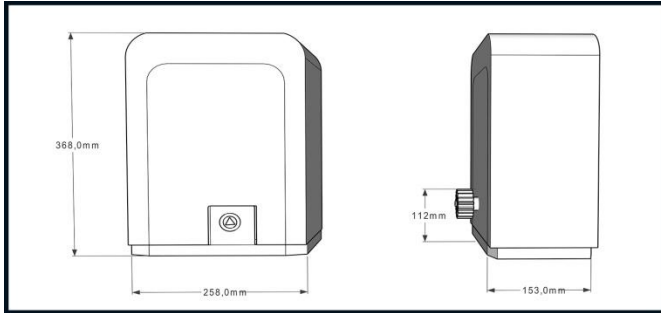

G 24 KONTROL KARTI KULLANIM ALANLARI

24V DC motorlarda hem mekanik hem de elektronik limit switch'li motorlar için kullanıma uygundur. Bir veya iki adet motor çalıştırabilme özelliklerine sahiptir. Bu özellikleriyle;

1. Yana kayar bahçe kapıları,
2. Tek veya çift kanatlı dairesel bahçe kapıları,
3. Bariyerler,
4. Seksiyonel kapı

Sistemlerinde kullanılabilir. Yoğun kullanıma uygundur. Sıkışma algılama hassasiyeti ve iki takım emniyet fotoseli bağlanabilme özelliği ile yüksek güvenlik sağlar. "Yavaş başla – yavaş dur" çalışma özelliği ile motor ve mekanik sistemi yıpranmaya karşı en üst seviyede korur. Flaşör ikaz lambası, trafik lambası ve elektrikli kilit bağlanabilir. Kartın modüler bir yapıya sahip olması avantaj sağlar.

TEKNİK ÖZELLİKLER

Giriş voltajı	230 VAC
Motor çıkış voltajı	24 VDC
Çektiği akım	1,1 A / 5 A
Güç	85 / 550 W
Motor bağlantı terminali	24 VDC 2 adet (2'nci motor ek kart ile)
Emniyet fotoseli enerji terminali	12-24 VAC/DC 2 adet
Flaşör terminali	24 VDC
Trafik lambası terminali	24 VDC (Flaşör kartı değişimi ile)
Elektrikli kilit terminali	12-24 VDC
Çaşılma sıcaklığı	-20 / + 55

G24 KONTROL KARTININ MODÜLER KARTLARI



(RF433 -S) Kumanda Alıcı Kartı

G24-FLA/E) Trafik Lambası + Flaşör + Elektrikli Kilit Kartı

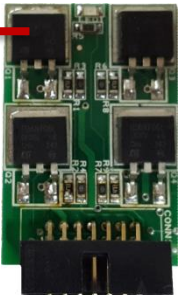

(G24-FLA/F) Flaşör Kartı

KONTROL KARTI BAĞLANTI ŞEMASI

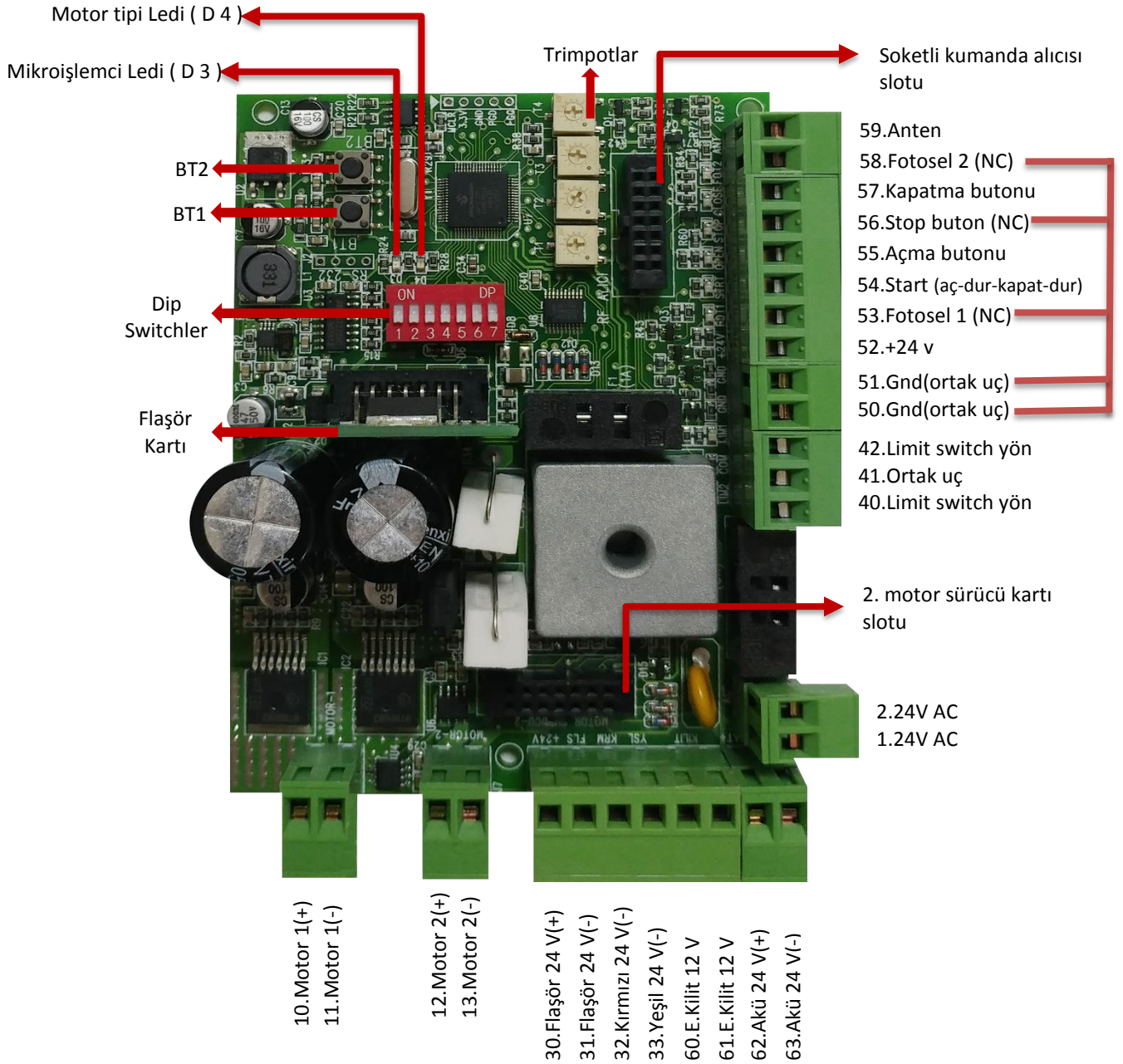

Not: Köprünün bir ucu ortak uçta olması koşulu ile kartta kullanılmayan her NC kontağa bir köprü yapılması gerekir, aksi halde sistem çalışmaz.

Fotosel 1 çalışma: Kapı kapanma yönüne doğru hareket ederken eğer fotoseller arasına bir engel girerse kapı durur ve açılır.

Fotosel 2 çalışma: Kapı açılma yönüne doğru hareket ederken eğer fotoseller arasına engel girerse kapıyı durdurur ve aradan engel kalkıncaya kadar bekler, aradan engel kalkınca tekrar açılmaya doğru hareket eder.

BUTON FONKSİYONLARI

BT2 program tipi seçme butonu: Motor tipini seçmek için kullanılır. Fabrika ayarlarında G24 kartın motor tipi üzerinde takılı olduğu ürüne göre seçilmiş durumdadır. Ancak motor tipinin seçilmesi gereken bir durum oluşmuş ise BT2 butonuna basılı tuttuğunuz sürece motor seçimi değişecektir. Seçilen motor tipinin hangisi olduğunu size sarı renkli led'in (D 4) yanma tipi belirtecektir.

Motor Tipi Ledi (D 4):

Dairesel bahçe kapı motoru için :	Sabit yanması,
Bariyer için :	Yanmaması,
Yana kayar bahçe motoru için :	Sabit aralıklarla yanması,
Seksiyonel kapı motoru için :	Hızlı aralıklarla yanması,

Gerekmektedir.

Flaşör lamba çalışma modu: BT2 butonuna çalışma limiti tanımlama programı sırasında basılı tutarsanız flaşör lambanın çalışma biçimini değiştirebilirsiniz;

- Motor çalıştığı sürece flaşör, sabit ışık ile yanar.
- Motor çalıştığı sürece flaşör, yanıp sönenek çalışır.

Otomatik kapanma devrede ise kapı açılmaya başladığı andan itibaren (otomatik kapanma süresi dâhil) kapanmayı tamamlayıncaya kadar flaşör aktiftir.

Trafik lambası çalışma modu: Kapı açılma ve kapanma hareketlerini yaparken kırmızı ledi yakar, kapı tam açıldığında ise yeşil ışık yakar.

Otomatik kapanma devrede ise kapı açılmaya başladığı andan itibaren (otomatik kapanma süresi dâhil) kapanmayı tamamlayıncaya kadar flaşör aktiftir.

BT1 programlama butonu:

Programlama butonuna basmadan önce motor tipinin seçilmesi gerekmektedir. BT1 butonuna basıldığı anda kapı açılma ve kapanma limitlerini otomatik olarak tanımlama yapar. Bir kez programlama yaptıktan sonra tekrar yapmak gerekmez. Motor tipi **bariyer** olarak seçildi ise bu buton **kullanılmaz**.

DİP SWITCH FONKSİYONLARI

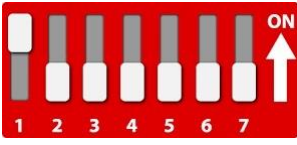

Otomatik kapanma devrede (T2 trimpodu ile zaman ayarı yapılır)



Fotosel 2 aktif



Motor hızı %100 aktif

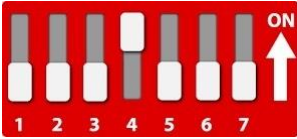

Motor ve switch yönünü değiştirir



Motor 2 aktif (ikinci motor sürücü kartı ile motor sürdürülebilir.)



On; Mekanik limit switch aktif
Off; elektronik limit switch aktif



Yana kayar modun da **KING SERİSİ** hızlı Motorları aktif eder.

Not: 3 numaralı dipswitch OFF pozisyonunda motor hızı %75 açıktır.

PARAMETRE AYARLARI



T4: Kapatma yönü yavaşlama mesafesi



T3: Açılma yönü yavaşlama mesafesi



T2: Otomatik kapanma bekleme süresi



T1: Motor Gücü

NOT: Trimpot ayarı; saat yönüne artırılır, saat yönünün tersine doğru kısılır.

KONTROL KARTI AYARLARI

1. Kullanılacak kapının mekanik montaj ve aksanının tam ve sorunsuz olduğunu kontrol ediniz.
2. 220V kablolarını motora bağlayınız.
3. 6 numaralı dip switch on konumuna alınarak mekanik limit switch'i açınız.
4. Motor switch kablosunun takılı olduğundan emin olunuz.
5. Motor hız ayarı için 3 ve 7 numaralı dip switch'ler kullanılmaktadır.
6. Yavaşlama mesafe ayarı için T3 trimpotundan ayar yapabilirsiniz.
7. Otomatik kapanma isteniyorsa 1 numaralı dip switch açılır ve T2 trimpotu ile zaman ayarı yapınız.
8. 220V enerjisi veriniz.
9. Mikroişlemci LED'i (D 3) sabit aralıklarla yanıp sönüyor mu kontrol ediniz.
10. Yana kayar modunda olduğundan emin olunuz (D 4 LEDİ sabit aralıklarla yanıp sönmesi gerekmektedir)
11. FOTOSEL 1 , FOTOSEL 2 ve Stop ledinin yandığından emin olunuz.
12. Motor manuel'deyken kapıyı ortaya alınız ve motoru manüelden çıkarınız.
13. BT1 butonuna bir kere basınız.
14. Kapı önce açılacak switch'e basacak daha sonra kapanacak switch'e basacak ve limitleri tanımış olacaktır.
15. Kapı limitlerini yaptıktan sonra kart üzerindeki trimpot ve hız ayarları değiştirildiyse en son yapılan ayarların güncel olması için elektriği kesip tekrardan limit yapmanız gerekmektedir

SIKÇA SORULAN SORULAR

SORUN	SEBEP	SONUÇ
BT1 butonuna bastınız ama kapı biraz hareket edip duruyor	Motor gücü kısık olabilir.	T1(motor gücü) trimpotunu arttırınız.
BT1 butonuna bastınız ama kapı kapanmaya gidiyor	Motor yönü ters olabilir.	Elektriği kesin ve 4 numaralı dip switch'i açın
BT1 butonuna bastınız kapı açmaya gidiyor ama switch'e basınca kapı durmuyor	Mekanik switchiniz pasif konumda olabilir.	Elektriği kesin, motor kablolarını değiştir, 6 numaralı dip switch'i on konumuna getir
Kapı limitleri yaptı kapıyı açılıyor ama geri kapanmıyor	Fotosel hattında problem olabilir.	Fotosel hattını kontrol edin
Karttaki ledler yanıyor ancak D3 işlemci ledi yanmıyor	İşlemci kendini korumaya almış olabilir.	Elektriği kesin kart üzerindeki ledler sönünce elektriği tekrar verin sorun devam ediyorsa kartın mikroişlemcisi arızalanmıştır, kartın yenisi ile değiştirilmesi gerekmektedir
Motor limitleri yaptıktan sonra T1 akım trimpotu max. Ama kapı biraz hareket edip duruyor	Yavaşlama mesafelerini arttırın.Motor kapıya göre güçlü kalıyor olabilir	T3 yavaşlama mesafesi trimpotunu arttırın
Üst satırdaki arıza devam ediyor	Hız ayarlarını azaltın.Motor kapıya göre güçlü kalıyor olabilir	3 ve 7 numaralı dip switchlerini kullanarak motor hızını kademeli olarak düşürün
Kumanda tanıtılmıyor veya çalıştırmıyor	Kumanda alıcısı soketine doğru takıldığından emin olun.	Kumanda alıcısının soketine tam oturduğundan emin olun, eğer alıcınız Rolling ise ortak alıcı moduna getirin.
220 V elektriği bağlı fakat kart üzerinde herhangi bir led yanmıyor	Sigorta atmış olabilir.	Kart üzerindeki 8A sigortayı ölçü aleti yardımı ile kontrol ederek sağlamlığını kontrol ediniz.
Üst satırdaki sorun devam ediyor	Trafonuzu ve şebeke geriliminde problem olabilir.	Trafo girişindeki 220V AC ve trafo çıkışındaki 24V AC ölçü aleti yardımı ile kontrol ediniz.
Kapı bir yönde biraz hareket edip duruyor	Kapının mekaniğinde problem olabilir.	Motoru boşta çalıştırınca sorun düzeliyorsa mekanik sıkışma veya zorlanma vardır. Kapının mekanik arızasını düzeltip motoru tekrar çalıştırmayı deneyin.

RF-433 ROLLİNG ALICI-KUMANDA OPSİYONLARI

TEKNİK ÖZELLİKLER

Çalışma Voltajı	12 Vdc/24Vdc
Çalışma Akımı	20Ma
Çalışma sıcaklığı	-20C ~ 80C
Röle Kontak Akımı	4 A
Röle Kontak Süresi	0,5 sn.
RF Alıcı Frekansı	433 MHz (Kristalli)
Kontak Adedi	1 NC*, 1 NO*
Kanal Adedi	1
Tanımlanabilen Kumanda Adedi	Standart alıcı için : 1 adet = 1 x 2000 = 2000 Kopya Ortak alıcı için : 120 adet = 120 x 2000 = 240.000 kopya

- Standart Alıcı Modu;** Standart alıcı konumunda alıcıya 1 adet kumanda tanımlanabilir. Tanımlanan kumandanın **firma ve kumanda kodu aynı** olmak koşulu ile 2000 adet kumanda kullanılabilir.
- Ortak Alıcı Modu;** Ortak alıcı konumunda alıcıya **firma kodu aynı** olmak koşulu ile 120 farklı kumanda tanımlanabilir. Her farklı kumandanın bir kere tanıtılması gerekir. 120 x 2000 = 240000 adet kumanda kullanılabilir.

NOT: Ortak alıcı modunda iken farklı kodlardaki kumandaların sadece aynı butonunu tanıtabilirsiniz. Örnek: sadece 1. Buton

Alıcıyı ortak alıcı konumuna getirmek için;

- 4 (kablolu alıcı için 1) numaralı dipswitch'i açın,
- Çalışma gerilimini kesin 5 sn. sonra verin,
- İkaz led'i 4 kez yanıp söndükten sonra yaklaşık 20 saniye boyunca sürekli yanar. Işık söndükten sonra kumandaları tanıtabilirsiniz.

Ortak alıcıdan standart alıcıya dönmek için;

- 4 (kablolu alıcı için 1 numara) numaralı dipswitch'i kapatın,
- Çalışma gerilimini kesin 5 sn. sonra verin,
- İkaz led'i 4 kez yanıp söndükten sonra yaklaşık 20 saniye kadar sabit yanar. Işık söndükten sonra kumandaları tanıtabilirsiniz.

NOT: Modlar arası geçiş yaparken eski modda kullanılan kumandalar silinmiş olur

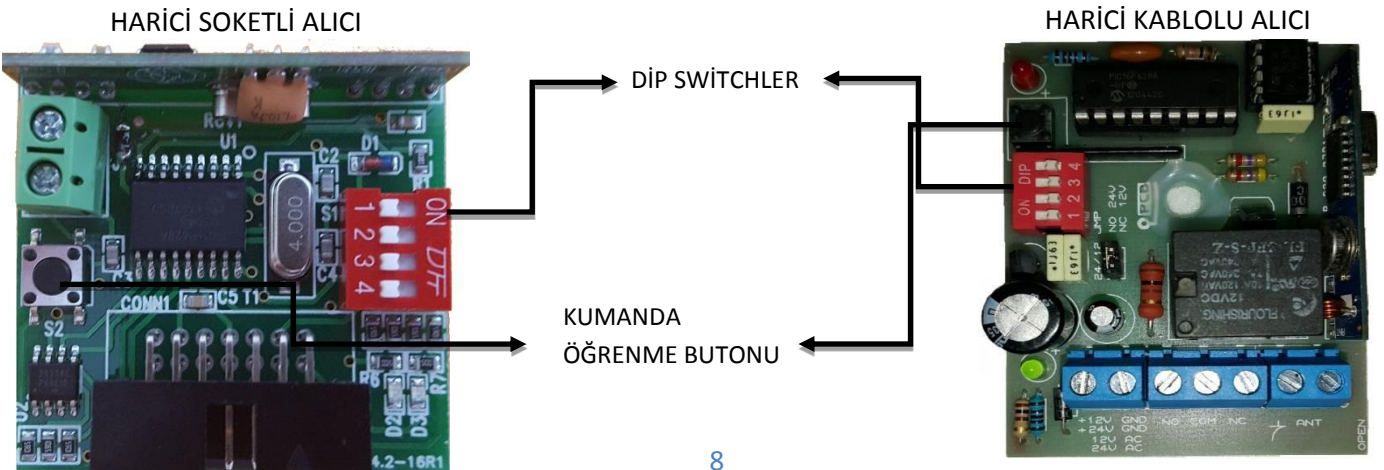

RF-433 ROLLİNG ALICI-KUMANDA OPSİYONLARI

Kumanda tanıma:

DİKKAT! Bir alıcı kartına yalnızca bir firma kumanda tanımlama işlemi yapabilir. Bir kez tanımlama işlemi yapılmış olan alıcı kartına başka bir firmanın kumandası, aynı tip olsa dahi tanımlanamaz.

1. Alıcıya kumanda tanımlamak için, öğrenme butonuna basın kırmızı ikaz ledi yanınca elinizi butondan çekin.
2. Kumandanın tanıtmak istediğiniz butonuna basılı tutun
3. Alıcı üzerindeki kırmızı led yanıp sönmeye başlayınca elinizi çekin
4. Alıcı üzerindeki led sönünce kumandaları kullanabilirsiniz.
5. Standart alıcı modunda kumandaların sadece bir tanesini tanıtmanız yeterlidir. Diğer kumandalar kopya olduğu için onları da çalıştırır.
6. Ortak alıcı için farklı kopyaların birer tanesini tanıtmanız yeterlidir.

NOT: Alıcı kendisine ilk programlanan kumanda kodundan farklı koddaki kumandaları algılamaz.

Kumanda silme:

DİKKAT! Kumanda silme işleminden sonra yeni kumanda tanımlamasını yalnızca o alıcı kartına ilk kumanda tanımlamasını yapan firma yapabilir. Alıcı ünitesi, diğer firmaların yapacağı tanımlamaları aynı tip kumanda olsa dahi kabul etmeyecektir.

- Kumanda öğrenme butonuna basılı tutun
- İkaz ledi yanacak, sönecek, tekrar yanınca elinizi çekin
- İkaz ledi 20 saniye boyunca yanık kalır ve söner.

Bu işlem sonunda hafızadaki kumandaların tamamı silinmiş olur.

Dip switch fonksiyonları; 1 numaralı dip switch; ortak alıcı açık(socketli alıcı için 4 numara)
4 numaralı dip switch; 5 sn. boyunca kontak gönderir(socketli alıcı için 1 numara)

Garanti kapsamı:

- RF 433 HARİCİ ALICI malzemeden kaynaklanan problemlere karşı 2 yıl garantilidir.
- Ürün kullanım talimatına uygun olarak kullanılmalıdır. Aksi takdirde oluşabilecek problemler garanti kapsamı dışındadır.
- Ürün, ancak kart kutu üzerinde monte edilmiş durumda iken garanti kapsamındadır.
- Herhangi bir arıza durumunda ürünü kutusundan ayırmadan teknik servise gönderiniz. Aksi halde ürün garanti kapsamından çıkmış olur.

RF-433 FİX ALICI-KUMANDA OPSİYONLARI

TEKNİK ÖZELLİKLER

Çalışma Voltajı	12 Vdc/24Vdc
Çalışma Akımı	20Ma
Çalışma sıcaklığı	-20C ~ 80C
Röle Kontak Akımı	4 A
Röle Kontak Süresi	0,5 sn.
RF Alıcı Frekansı	433 MHz (Kristalli)
Kontak Adedi	1 NC*, 1 NO*
Kanal Adedi	1

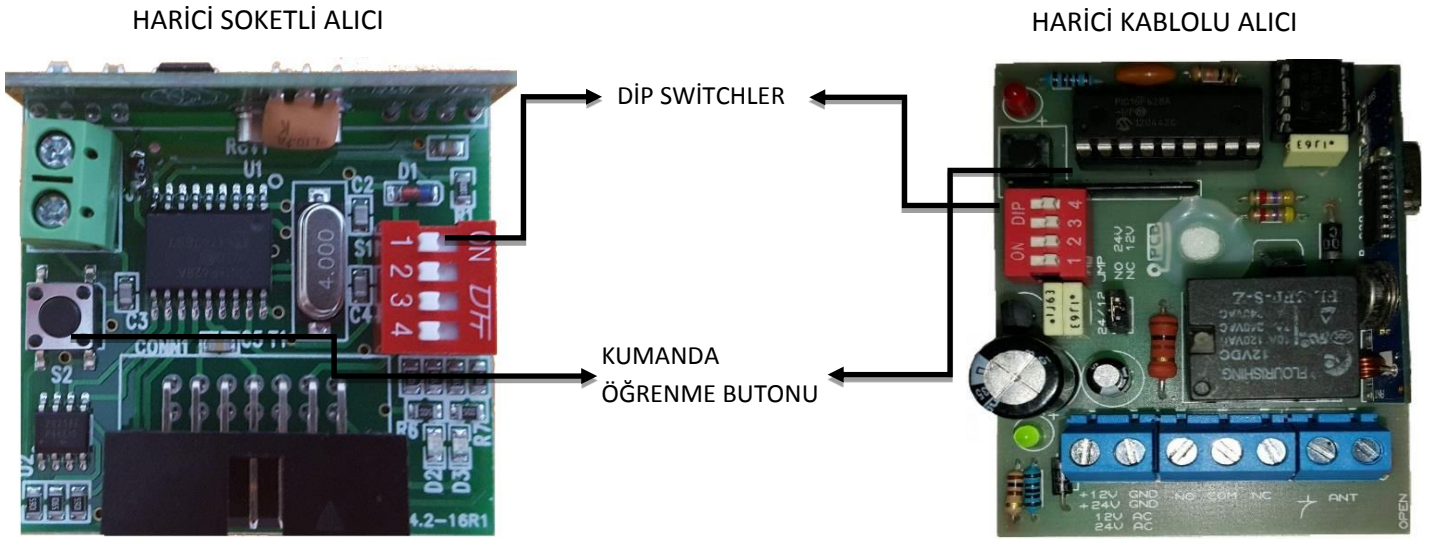

Kumanda tanımlama:

1. Alıcıya kumanda tanımlamak için, öğrenme butonuna basın kırmızı ikaz ledi yanınca elinizi butondan çekin,
2. Kumandanın tanıtmak istediğiniz butonuna basılı tutun,
3. Alıcı üzerindeki ledi sönmüce elinizi çekin,
4. **Her kumanda için aynı işlemler tekrarlanır**, Kumandalarınız kullanıma hazırdır.

Kumanda silme:

1. Alıcı üzerindeki öğrenme butonuna basılı tutun
2. İkaz ledi sabit yanacak, daha sonra flaş yapmaya başladığı anda elinizi çekin.
3. İkaz ledi söndüğünde hafızadaki kumandalar silinmiş olacak

Dip switch fonksiyonları: 1 numaralı dip switch açık; 5 sn. boyunca kontak verir. (Sadece kablolu alıcıda), diğer dip switchler işlevsizdir.

Garanti kapsamı:

- RF 433 HARİCİ ALICI malzemedan kaynaklanan problemlere karşı 2 yıl garantilidir.
- Ürün kullanım talimatına uygun olarak kullanılmalıdır. Aksi takdirde oluşabilecek problemler garanti kapsamı dışındadır.
- Ürün, ancak kart kutu üzerinde monte edilmiş durumda iken garanti kapsamındadır.
- Herhangi bir arıza durumunda ürünü kutusundan ayırmadan teknik servise gönderiniz. Aksi halde ürün garanti kapsamından çıkmış olur.



AB UYGUNLUK BEYANI
EU DECLARATION OF CONFORMITY

ALKUR KAPI SİSTEMLERİ A.Ş.

Yukarı Dudullu Mah. Necip Fazıl Blv. Keresteciler(Keyap)Sitesi F2 Blok No:44/102
Ümraniye İstanbul

Aşağıda tarifi yapılan ve teslim ettiğimiz modeller içerisinde olan ürünlerin tasarım ve tip olarak, Makine Emniyeti Yönetmeliği (2006/42/AB) ve Elektromanyetik Uyumluluk Yönetmeliği (2014/30/AB) temel emniyet ve sağlık şartlarına uygun olduğunu beyan ediyoruz. Ürün üzerinde tarafımızca onaylanmamış herhangi bir değişiklik yapılması halinde bu beyan geçersiz olacaktır. *The below described and delivered within a models of products as design and types, The Machine Safety Directive (2006/42/AB) and The Electromagnetic compatibility Directive (2014/30/EU) is in conformity with the basic safety and health requirements. On the product in case of any modification not approved by us, this declaration will be invalid.*

Ürün tanımı : YANA KAYAR BAHÇE KAPISI MOTORLARI / **SLIDING GATE OPERATORS**
Product description
Yana doğru lineer hareket eden, çeşitli malzemelerden yapılmış kapıları sürmek için kullanılan elektromekanik motorlardır.
Electromechanical operators suitable for the operator of sliding Gates produced by verios materials.

Ürünün Ticari Markası : R-TEC
Commercial Brand of Product

Ürün Tipleri : KING524F, KING1224F, KING1800
Product Types
Uygulanan Direktifler : Electromagnetic compatibility Directive (2014/30/EU)
Applicable Directives Machine Safety Directive (2006/42/EU)

Uygulanan Harmonize Standartlar : TS EN 61000-4-2 , TS EN 61000-4-3 , TS EN 61000-4-4 , TS EN 61000-4-5 , TS EN 61000-4-6 , TS EN 61000-4-8 , TS EN 61000-4-11 , TS EN 61000-3-2 , TS EN 61000-3-3 , TS EN 55011 , TS EN 60204-1
Applicable Harmonized Standards

Tarih : 18.06.2020
Date
Ünvan :
Title

Firma Kaşesi :
Company Stamp

ALKUR KAPI SİSTEMLERİ A.Ş.
Keyap Cırsı Sitesi F2 Blok No:44/102
34776 Y.Dudullu-Ümraniye/İSTANBUL
Sanğazi V.D.0550432655

r-tec

Drive & Control Technologies

KING 524F

SLIDING GATE OPERATOR



TECHNICAL SPECIFICATIONS

TECHNICAL SPECIFICATIONS		KING 524F /24V
Power Source	(VAC 50Hz)	230
Engine Power Supply	(Vac/Vdc)	24
Motor Power	(W)	70
Current	(A)	1,8
Operating Temperature	(°C)	-20 ÷ +55
IP/Raiting	(IP)	44
Maximum torque strength	(N)	600
Speed	(cm/sec)	15/55
Motor Size	(mm)	258x153x368
Weight	(Kg)	11
Maximum Door Weight	(Kg)	600

Not: We recommend 2 sets of safety photocells, 1 crash bumper, 1 set size photocell or bumper photocell where the door is opened and the photocell and coating requirement that makes the surroundings of the motor inaccessible.

r-tec KING 524F MECHANICAL INSTALLATION

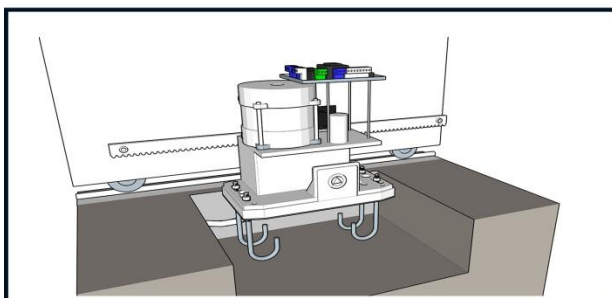
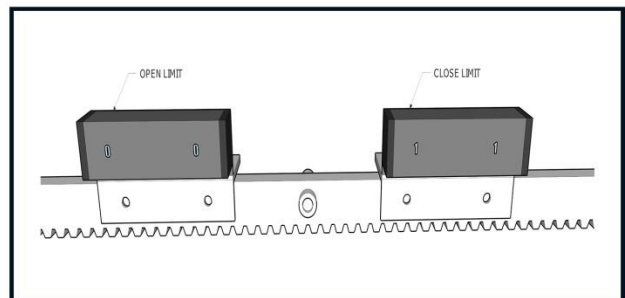
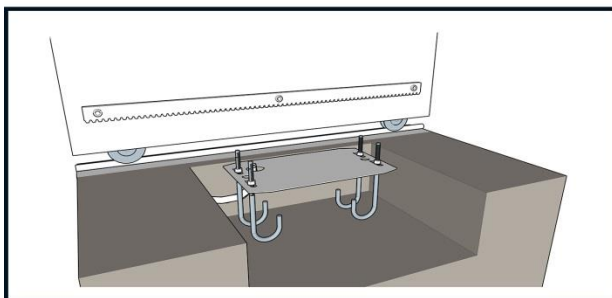
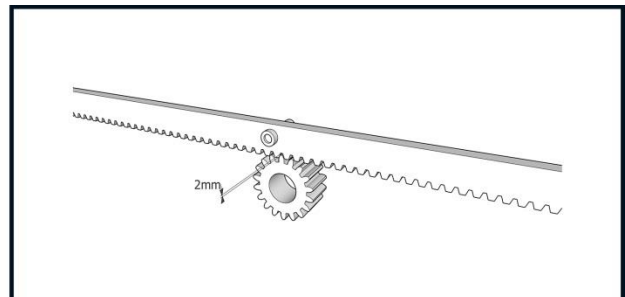
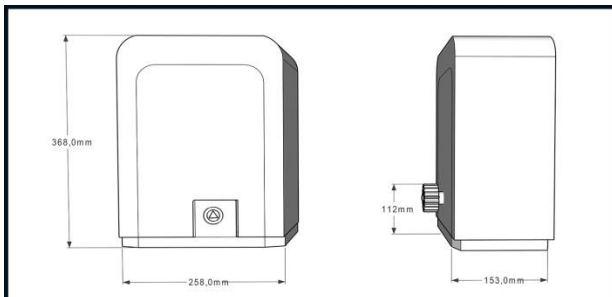

USAGE AREA

For 24V DC motors, it is suitable for use with both mechanical and electronic limit switch motors. One motor or two motors have the ability to operate. With these characteristics it is suitable to use with;

1. Sliding Gate Motors
2. Swing Gate Motors with one leaf or two leaves
3. Barriers
4. Sectional Doors

It is suitable for intensive use. It provides high security with jam detection sensitivity and two sets of safety photocell-connectable features. With "soft start - soft stop" operating feature, Protect the motor and mechanical system at the top level against to abrasion. Flashlight traffic light and electric lock can be connected. It is advantageous that the card has a modular structure.

TECHNICAL SPECIFICATIONS

Input Voltage	230 VAC
Motor output voltage	24 VDC
Operating Current	1,1 A / 5 A
Power	85 / 550 W
Motor Connection Terminal	24 VDC 2 units (2nd motor with additional card)
Safety Photocell Energy Terminal	12-24 VAC/DC 2 units
Flashlight Terminal	24 VDC
Traffic Lamp Terminal	24 VDC (Changing Flashlight Card)
Electrical Lock Terminal	12-24 VDC
Operating Temperature	-20 / + 55

G24 CONTROL CARD'S MODULAR CARDS



RF433 -S) Remote Control Receiver Card



(G24-FLA/F) Flashlight

(G24-FLA/E) Traffic Lamp + Flashlight + Electrical Lock Card

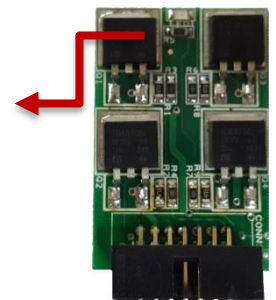

CONTROL CARD CONNECTION SCHEMA

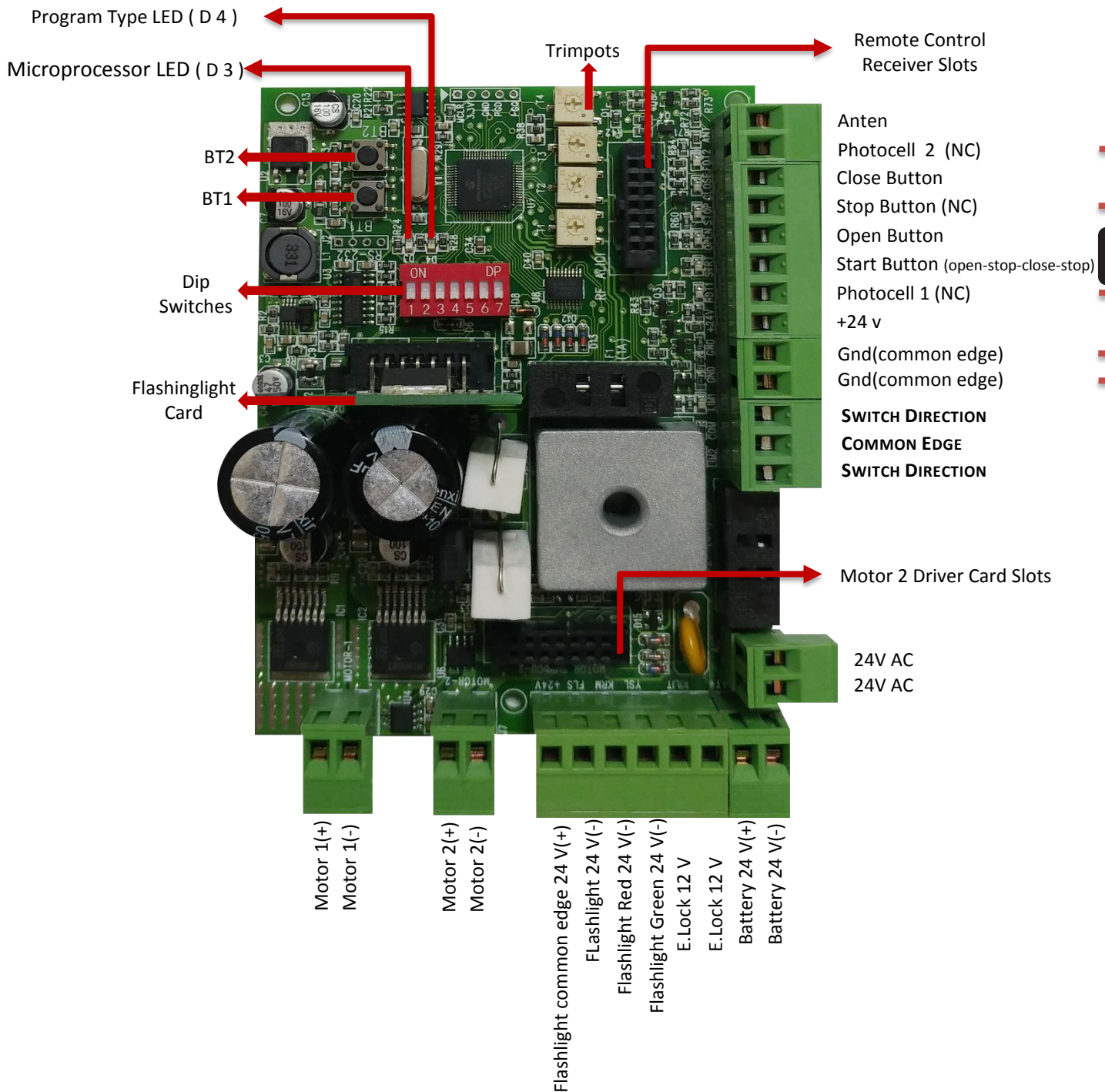

Note: With the condition that the bridge is at a common end, a bridge must be made for every NC contact that is not used on the card, otherwise the system will not work.

Working of Photocell 1: If the contact of the photocells is cut off when the door moves in the opening or closing way, the motor stops and starts to move in direction of opening.

Working of Photocell2 when the door is opening if the contact of the photocells is cut off, the motor stops and waits until the contact resumes, after contact is delivered again, it starts to move in the direction of opening.

BUTTON FUNCTIONS

BT2 program type selecting button:

It is used to select the motor type. In factory settings, the motor type of the G24 card is selected according to the product on which it is installed. However, if there is a situation that the motor type has to be selected, the motor selection will change as long as you hold down the BT2 button. The selected motor type will be indicated by the yellow LED (LED 5).

Motor Type LED (LED 5):

For Swing Gate Motor	:	Steady lighting,
For Barrier	:	No Lighting,
For Sliding Gate Motor	:	Lighting fixed intervals,
For Sectional Door Motor	:	Lighting fast intervals,

Flashlight Working Mode : You can change the operation mode of the flashlight if you keep BT2 button pressed while defining the operating limit;

- Flashlight, steady light when the motor is running.
- Flashlight flashes as long as the motor is running.

If automatic closing is enabled, from the moment the door starts to open (Including automatic shutdown time) the flashlight is active until the closing is complete.

Traffic Lamp working mode: When the door is opening and closing, the red lights are on, and when the door is fully opened the green light is on.

If automatic shut-off is activated, the flashing light is activated from the moment the door starts to open (including the automatic shut-off time) until the closing is complete.

BT1 Programming Button:

The motor type should be chosen before press the programming button. It automatically defines the door opening and closing limits when the BT1 button is pressed. Once you have programmed, you do not need to do it again. This button is not used if the motor type is selected as the barrier.

DIPSWITCH FUNCTIONS

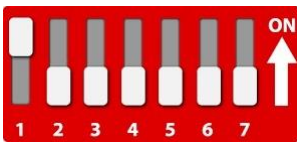

Automatic Closing is ON (Time is adjusted with T2 trimpod)



Photocell 2 is active



Motor Speed %100 active



Changes Motor and switch direction

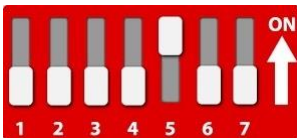

Out of use.

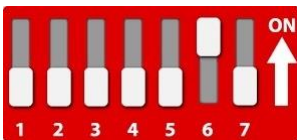

ON; Mechanical limit switch active
OFF; electronic limit switch active

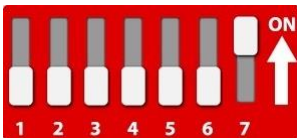

In the sliding mode, the KING series activates fast motors.

NOT: Dipswitch " 3 " OFF position the motor speed is 75%.

PARAMETER SETTINGS

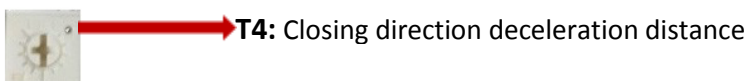

T4: Closing direction deceleration distance

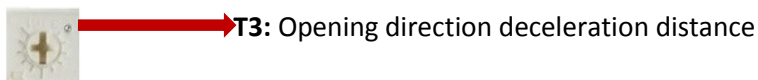

T3: Opening direction deceleration distance

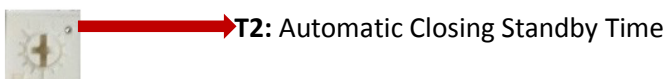

T2: Automatic Closing Standby Time

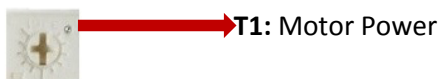

T1: Motor Power

NOT: Trimpot setting; increases Clockwise and decreases Counterclockwise.

CONTROL CARD SETTINGS

1. Make sure that the mechanical installation and fitting of the gate is complete and smooth,
2. Connect the 220V cables to motor.
3. Open the mechanical limit switch by taking dipswitch 6 in ON position
4. Make sure the motor switch cable is plugged in,
5. Dip switches 3 and 7 are used for motor speed setting.
6. Use the T3 trimpot to set the deceleration distance.
7. If automatic closing is required, dip switch 1 is turned on and the time is adjusted by the T2 trimpot.
8. Connect 220V power,
9. Check that the D3 processor LED is blinking at fixed intervals,
10. Make sure D4 is in sideways mode (it should blink at fixed intervals),
11. Check that the Stop Led, Photocell 1 Led and Photocell 2 Led behind the terminals is lit,
12. When the motor is in manual mode open the door to the middle point and get the motor from the manual mode,
13. Press the BT1 button once.
14. The gate should be opened first, touch to switch, then it will close and touch to switch. The limits will be recognized.
15. If you change the trimpot and dipswitch settings on the card after you have made the gate limits, you must cut off the electricity and limit it again so that the latest settings are up to date

Problems that can be encountered:

PROBLEM	REASON	RESULT
You pressed BT1, but the gate moves a bit and stops.	The motor power may be low.	Increase T1 (motor power) trimpot.
You pressed BT1 but the door is closing	The motor may be upside down.	Cut the power off and switch ON # 4 dip switch
You pressed BT1 button, the gate opens but it does not stop when it touched to switch.	Your mechanical switch may be in a passive position.	Cut off the power, change the position of the motor cables, Switch ON the #4 dipswitch.
After you set the gate limits, it opens but does not close.	There may be a problem in the photocell line.	Check the photocell line.
You made all the connections right. You press the BT1 button but the gate does not move,	The processor may have taken to protect itself.	Cut off the power. Recharge the electricity when the LEDs on the card switch OFF. If the problem persists microprocessor card may be malfunctioning, Card must be replaced with a new one.
After adjusted the motor limits, the T1 trim is at the max. setting but if the gate moves a bit and stops	Increase deceleration distances. Motor may be stronger than door	Increase T3 deceleration distance trimpot.
The fault in the previous line continues	Decrease speed settings. Motor may be stronger than door	Using the dip switches 3 and 7, gradually reduce the motor speed.
The remote control is not being identified or working	Make sure that it is plugged into the control receiver socket correctly.	Make sure the remote control receiver is fully plugged in its socket. If your receiver is Rolling code set to common receiver mode. (Switch ON the dipswitch 4 on the receiver and re-identify the remote control)
220 V connected but no LED lights up on board	The fuse may have exploded.	Check the 3A fuse on the card with the gauger. Be sure of its stability.
The fault in the previous line continues	There may be a problem with the transformer and mains voltage.	Check the 220V AC at the transformer input and the 24V AC meter at the transformer output.
The gate keeps moving a little bit in one direction	There may be a problem with the door space.	If the problem is resolved by running the motor idle, it means there is a mechanical jam or strain. Fix the gate's mechanical failure and try to start the motor again.

RF-433 ROLLING RECEIVER – REMOTE CONTROL OPTIONS

TECHNICAL SPECIFICATIONS

Operating Voltage	12 Vdc/24Vdc
Operating Current	20Ma
Operating Heat	-20C ~ 80C
Relay Contact Current	4 A
Relay Contact Time	0,5 sn.
RF Receiver Frequency	433 MHz (Crystalized)
Contact Quantity	1 NC*, 1 NO*
Contact Quantity	1
Quantity of Remote Control should be identified	For Standard Receiver : 1 unit = 1 x 2000 = 2000 Copy
	For Common Receiver: 120 unit = 120 x 2000 = 240.000 copy

- Standard Receiver Mode;** On standard receiver mode only 1 remote control can indentify. **provided that the same firm and remote control code** 2000pieces remote control can be copied.
- Common Receiver Mode;** In the common receiver mode, 120 different remote controls can be identified with the condition that the receiver and the company code are the same. Each different remote control must be identified once. 120 x 2000 = 240000 remote controls are available.

NOTE: When in common receiver mode, you can identify only the same button of different code remote controls. Example: Only button 1.

Common Receiver Settings

- Switch ON DipSwitch number 4 (number 1 is for wired receiver)
- Cut the operating voltage, after 5 sec. connect it,
- Warning LEDs light up continuously for about 20 seconds after flashing 4 times. You can identify the remote controls after the light goes out.

To return from the common receiver to the standard receiver;

- Switch OFF the Dipswitch number 4 (number 1 for wired receiver)
- Cut the operating voltage, after 5 sec. connect it,
- Warning LEDs light up continuously for about 20 seconds after flashing 4 times. You can identify the remote controls after the light goes out.

NOTE: Remote controls used in the previous mode will be deleted when switching between modes

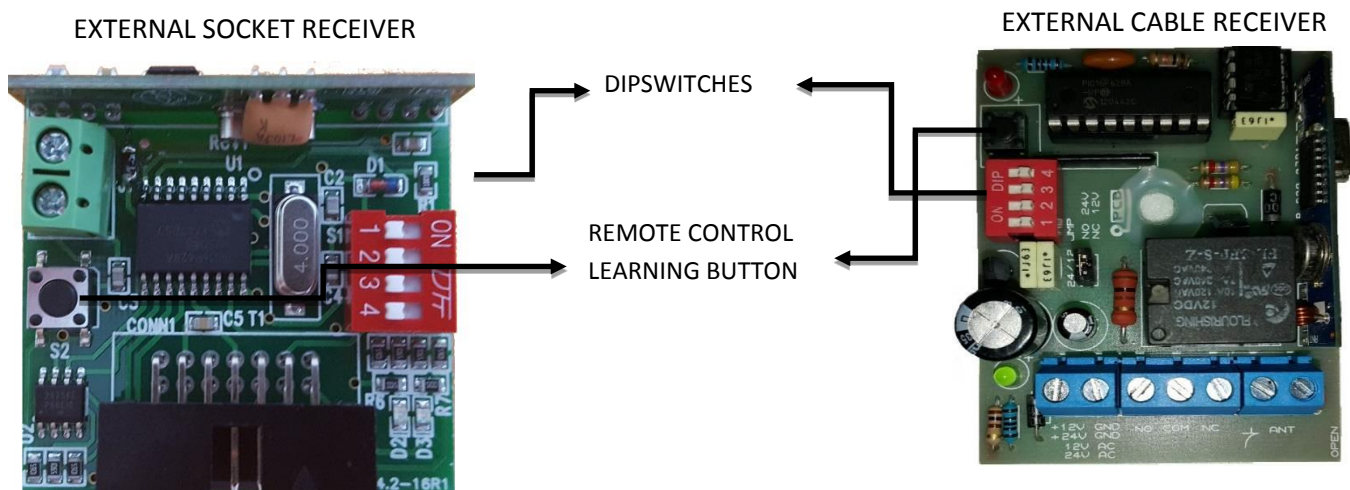

RF-433 ROLLING RECEIVER – REMOTE CONTROL OPTIONS

ATTENTION! Only one firm can identify the control to a receiving card. The controller of another company can not be identified on the receiving card which has been identified once, even if it is the same type.

Identifying The Remote Control:

ATTENTION! Only one firm can identify the control to a receiving card. The controller of another company can not be identified on the receiving card which has been identified once, even if it is the same type.

1. To identify the remote control to the receiver, press the learning button until the red warning is lighted.
2. Press and hold the button that you want to identify.
3. Pull your hand as the red LED on the receiver starts to flash
4. You can use the remote control after the leds turn off.

In standard receiver mode, you only need to identify one of the remote controls. The other remote controls are copies, they also run them.

For the common receivers, it is enough to introduce one of the different copies.

NOTE: The receiver can not detect the remote controls in different codes from the first programmed remote control code.

Delete Remote Control Code:

ATTENTION! After the remote control deletion, only the first company that identified the remote controls before, identify the new remote controls to the receiver. The receiver unit will not accept the identifications of other companies, even if they are of the same type.

1. Press and hold on the remote control learning button
2. Warning LED will light up, will go out, and light up again then pull your hand again
3. The warning lights on for 20 seconds and off.

At the end of this process, all the remote controls in the memory are deleted.

Dip switch functions; Dip switch 1; Common receiver on (number 4 for plug-in / socket receiver)
Dip switch 4; sends contact for 5 sec. (number 1 for plug-in / socket receiver)

WARANTY:

RF 433 EXTERNAL RECEIVER is guaranteed for 2 years against problems caused by material.

- The product must be used in accordance with the operating instructions. Problems that may otherwise occur are not covered by the warranty.
- The product is under guarantee only when the card is mounted on the box.
- In case of any malfunction, send the product with the box to technical service. Otherwise, the product is out of warranty.

RF-433 FIXING RECEIVER – REMOTE CONTROL OPTIONS

TECHNICAL SPECIFICATIONS

Operating Voltage	12 Vdc/24Vdc
Operating Current	20Ma
Operating Heat	-20C ~ 80C
Relay Contact Current	4 A
Relay Contact Time	0,5 sn.
RF Receiver Frequency	433 MHz (Crystalized)
Contact Quantity	1 NC*, 1 NO*
Channel Quantity	1

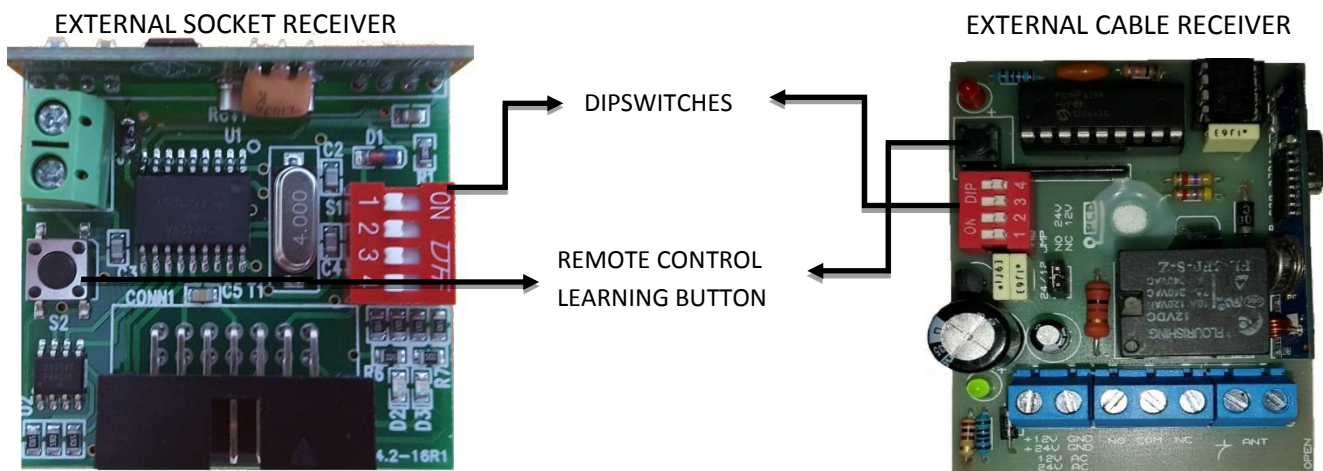

Identifying The Remote Control:

1. To identify the remote control to the receiver, press the learning button until the red warning is lighted.
2. Press and hold the button that you want to identify.
3. Pull your hand as the red LED on the receiver starts to flash
4. **Apply the same process for each remote control.** The remote controls are ready to use.

Delete Remote Control Code:

1. Press and hold the learning button o99996n the recipient
2. Warning light will light up, then pull your hand when you start flashing.
3. When the warning light is off, the the remote controls in the memory will be erased
4. Dip switch functions: dip switch number 1 is On; sends contacts for 5 sec. (Wired receiver only), other dip switches are nonfunctional.

Dip switch functions; Dip switch 1 is on, it send contacts for 5 sec. (only cabled receiver)
Other dipswitches are nonfunctional.

WARANTY:

RF 433 EXTERNAL RECEIVER is guaranteed for 2 years against problems caused by material.

- The product must be used in accordance with the operating instructions. Problems that may otherwise occur are not covered by the warranty.
- The product is under guarantee only when the card is mounted on the box.
- In case of any malfunction, send the product with the box to technical service. Otherwise, the product is out of warrant



AB UYGUNLUK BEYANI
EU DECLARATION OF CONFORMITY

ALKUR KAPI SİSTEMLERİ A.Ş.

*Yukarı Dudullu Mah. Necip Fazıl Blv. Keresteciler(Keyap)Sitesi F2 Blok No:44/102
Ümraniye İstanbul*

Aşağıda tarifi yapılan ve teslim ettiğimiz modeller içerisinde olan ürünlerin tasarım ve tip olarak, Makine Emniyeti Yönetmeliği (2006/42/AB) ve Elektromanyetik Uyumluluk Yönetmeliği (2014/30/AB) temel emniyet ve sağlık şartlarına uygun olduğunu beyan ediyoruz. Ürün üzerinde tarafımızca onaylanmamış herhangi bir değişiklik yapılması halinde bu beyan geçersiz olacaktır. *The below described and delivered within a models of products as design and types, The Machine Safety Directive (2006/42/AB) and The Electromagnetic compatibility Directive (2014/30/EU) is in conformity with the basic safety and health requirements. On the product in case of any modification not approved by us, this declaration will be invalid.*

Ürün tanımı : YANA KAYAR BAHÇE KAPISI MOTORLARI / **SLIDING GATE OPERATORS**
Product description
Yana doğru lineer hareket eden, çeşitli malzemelerden yapılmış kapıları sürmek için kullanılan elektromekanik motorlardır.
Electromechanical operators suitable for the operator of sliding Gates produced by verios materials.

Ürünün Ticari Markası : R-TEC
Commercial Brand of Product

Ürün Tipleri : KING524F, KING1224F, KING1800
Product Types
Uygulanan Direktifler : Electromagnetic compatibility Directive (2014/30/EU)
Applicable Directives Machine Safety Directive (2006/42/EU)

Uygulanan Harmonize Standartlar : TS EN 61000-4-2 , TS EN 61000-4-3 , TS EN 61000-4-4 , TS EN 61000-4-5 , TS EN 61000-4-6 , TS EN 61000-4-8 , TS EN 61000-4-11 , TS EN 61000-3-2 , TS EN 61000-3-3 , TS EN 55011 , TS EN 60204-1
Applicable Harmonized Standards

Tarih : 18.06.2020
Date
Ünvan :
Title

Firma Kaşesi :
Company Stamp

Alkur
KAPI SİSTEMLERİ A.Ş.
Keyap Cırsı Sitesi F2 Blok No:44/102
34775 Y.Dudullu-Ümraniye/İSTANBUL
Sarıgazi V.D.0550432955